

Unità di condizionamento

Manuale dell'utente

AR50FC1*****

- Grazie per aver acquistato questo Unità di condizionamento Samsung.
- Prima di mettere in funzione l'unità, leggere attentamente il manuale e conservarlo per riferimento futuro.

SAMSUNG

Contenuto

Informazioni per la sicurezza	4
Informazioni per la sicurezza	4
Panoramica	15
Panoramica dell'unità interna	15
Display	16
Panoramica del telecomando	17
Ricarica del telecomando • Installazione del supporto del telecomando	18
Funzionamento del telecomando	19
Initial Settings	19
Selezione di una modalità di funzionamento • Per impostare la temperatura	20
Per regolare la velocità della ventola • Per regolare la direzione del flusso d'aria	21
Caratteristiche funzionali	22
Caratteristiche funzionali	22
Modalità AI Auto	22
Modalità AI Energy	23
Modalità Cool	24
Modalità Dry • Modalità Fan	25
Modalità Heat • Sbrinamento automatico	26
Caratteristiche funzionali varie	27
Funzione MAX	27
Funzione Eco	28
Funzione Quiet	29
Funzione Beep	30
Funzione Auto Clean	31
Funzione di illuminazione display • Funzione Wi-Fi (App SmartThings)	33
Programmazione durata	34
Funzione Ora accensione/Ora spegnimento	34
Funzione Good Sleep	36

Pulizia e manutenzione	37
Programmazione	37
Pulizia	38
Appendice	40
Risoluzione dei problemi	40
Informazioni sul refrigerante	42
App SmartThings	43



***Corretto smaltimento del prodotto
(rifiuti elettrici ed elettronici)***

(Applicabile nei Paesi con sistemi di raccolta differenziata)

Il simbolo riportato sul prodotto, sugli accessori o sulla documentazione indica che il prodotto e i relativi accessori elettronici (quali caricabatterie, cuffia e cavo USB) non devono essere smaltiti con altri rifiuti al termine del ciclo di vita. Per evitare eventuali danni all'ambiente o alla salute causati dallo smaltimento dei rifiuti non corretto, si invita l'utente a separare il prodotto e i suddetti accessori da altri tipi di rifiuti, conferendoli ai soggetti autorizzati secondo le normative locali.

Gli utenti domestici, in alternativa alla gestione autonoma di cui sopra, potranno consegnare l'apparecchiatura che si desidera smaltire al rivenditore, al momento dell'acquisto di una nuova apparecchiatura di tipo equivalente. Presso i rivenditori di prodotti elettronici con superficie di vendita di almeno 400 m² è inoltre possibile consegnare gratuitamente, senza obbligo di acquisto, i prodotti elettronici da smaltire con dimensioni inferiori a 25 cm.

Gli utenti professionali (imprese e professionisti) sono invitati a contattare il proprio fornitore e verificare i termini e le condizioni del contratto di acquisto. Questo prodotto e i relativi accessori elettronici non devono essere smaltiti unitamente ad altri rifiuti commerciali.



Corretto smaltimento delle batterie del prodotto

Il simbolo riportato sulla batteria o sulla sua documentazione o confezione indica che le batterie di questo prodotto non devono essere smaltite con altri rifiuti al termine del ciclo di vita. Dove raffigurati, i simboli chimici Hg, Cd o Pb indicano che la batteria contiene mercurio, cadmio o piombo in quantità superiori ai livelli di riferimento della direttiva CE 2006/66.

Per informazioni relative all'impegno di Samsung verso l'ambiente e per gli adempimenti di legge specifici per il prodotto, ad esempio REACH, consultate la pagina Sostenibilità su www.samsung.com

Informazioni per la sicurezza

AVVERTENZA: leggere il presente manuale

Leggere e seguire tutte le istruzioni e le informazioni sulla sicurezza prima di installare o utilizzare questa apparecchiatura, o di eseguirne la manutenzione. L'installazione, l'utilizzo o la manutenzione non corretti di questa apparecchiatura possono causare morte, gravi lesioni o danni alle proprietà. Conservare le presenti istruzioni insieme all'apparecchiatura. Il presente manuale può essere soggetto a modifiche. Per consultarne la versione più aggiornata, visitate il sito www.samsung.com.

Poiché le istruzioni nel manuale interessano diversi modelli, le caratteristiche del vostro condizionatore d'aria possono differire leggermente da quelle descritte in questo manuale. In caso di domande, contattate il vostro fornitore di servizi o visitate il sito www.samsung.com.

Avvisi e note

Per rendere i consumatori consapevoli dei messaggi di sicurezza e delle informazioni in evidenza, nel presente manuale vengono utilizzati i seguenti avvisi e le seguenti note:

AVVERTENZA

Rischi e operazioni pericolose che possono causare gravi lesioni personali o morte.

ATTENZIONE





Rischi o manovre poco sicure che possono comportare lesioni personali lievi o danni a proprietà.

IMPORTANTE

Informazioni di interesse speciale

NOTA

Informazioni supplementari che potrebbero essere utili

Simbolo	Significato
A2L 	AVVERTENZA: materiale a bassa velocità di combustione (questa apparecchiatura contiene R-32.)
	Leggere attentamente i manuali dell'utente e dell'installatore.
	Leggere attentamente i manuali dell'utente e dell'installatore.
	Leggere attentamente il manuale di servizio.

PER LE INFORMAZIONI GENERALI

Questa apparecchiatura non è destinata all'uso da parte di persone (inclusi i bambini) con capacità mentali, fisiche o sensoriali ridotte o che non dispongono dell'esperienza e delle conoscenze necessarie, o prive di esperienza e conoscenze necessarie a meno che non siano sorvegliate o istruite sull'uso dell'apparecchiatura da un responsabile della loro sicurezza. I bambini devono essere supervisionati affinché non giochino con l'apparecchiatura.

Per l'utilizzo in Europa : Questa apparecchiatura può essere utilizzata da bambini dagli 8 anni in su e da persone con capacità mentali, fisiche o sensoriali ridotte o prive di esperienza e conoscenze necessarie se sono sorvegliate o istruite sull'uso dell'apparecchiatura in modo sicuro e sono consapevoli dei pericoli che comporta. I bambini non devono giocare con l'apparecchiatura. Le operazioni di pulizia e manutenzione non devono essere eseguite dai bambini senza la supervisione di un adulto.

Informazioni per la sicurezza

IMPORTANTE

Per poter eseguire la sua funzione antimicrobica il prodotto è stato trattato con la sostanza biocida Zeolite all'argento zinco.

PER L'INSTALLAZIONE

AVVERTENZA

Utilizzare un cavo di alimentazione con le specifiche di alimentazione di questo prodotto o superiori e utilizzarlo solo per questo apparecchio. Inoltre, non utilizzare prolungh.

- L'allungamento del cavo di alimentazione può comportare pericolo di scosse elettriche o incendio.
- Non utilizzare un trasformatore elettrico. Questo può comportare pericolo di scosse elettriche o incendio.
- Condizioni di tensione/frequenza/corrente nominale diverse possono comportare il rischio di incendio.

L'installazione di questa apparecchiatura deve essere eseguita da un tecnico qualificato o da un centro assistenza. Non cercate di installare l'unità di condizionamento da soli.

- In caso contrario, sussiste il rischio di scosse elettriche, incendio, esplosione, problemi del prodotto o lesioni e la garanzia sul prodotto installato potrebbe essere invalidata.

Installare un interruttore di isolamento vicino al condizionatore (ma non sui pannelli del condizionatore) e un interruttore magnetotermico dedicato sul condizionatore.

- In caso contrario, può sussistere il pericolo di scosse o incendio.

Fissare saldamente l'unità esterna affinché la parte elettrica non sia esposta.

- In caso contrario, può sussistere il pericolo di scosse, incendio, esplosione o problemi del prodotto.

Non installare l'apparecchiatura nei pressi di un calorifero o di materiale infiammabile. Non installare l'apparecchiatura in un luogo umido, oleoso o polveroso oppure esposto a luce solare diretta e acqua (o pioggia). Non installare l'apparecchiatura in un luogo dove possono essere presenti perdite di gas.

- Questo può comportare pericolo di scosse elettriche o incendio.

Non installare l'unità esterna su un muro esterno alto o in un luogo simile, dal quale potrebbe cadere.

- La caduta dell'unità esterna potrebbe causare lesioni, morte o danni alla proprietà.

L'apparecchiatura deve essere messa a terra correttamente. Non eseguire la messa a terra dell'apparecchiatura su una tubatura del gas, una tubatura dell'acqua in plastica o una linea telefonica.

- In caso contrario, può sussistere il pericolo di scosse, incendio o esplosione.
- Accertarsi di utilizzare una presa di corrente con messa a terra.

Il prodotto deve essere installato in una stanza priva di sorgenti di ignizione, come fiamme libere, dispositivi a gas, caloriferi elettrici e così via.

- Tenere a mente che il refrigerante è inodore.

ATTENZIONE

Coprire il condizionatore con la SACCA IN PE dopo l'installazione e rimuoverla all'avvio dell'apparecchio.

Installare l'apparecchiatura su un pavimento piano e solido, in grado di supportarne il peso.

- In caso contrario, può sussistere il rischio di vibrazioni anomale, rumore o problemi del prodotto.

Installare il tubo di scarico correttamente, affinché l'acqua venga scaricata in modo appropriato.

- In caso contrario, può sussistere il rischio di fuoriuscita di acqua e danni alla proprietà. Evitare di aggiungere scarico ai tubi dei rifiuti poiché potrebbero emanare odori.

Informazioni per la sicurezza

Durante l'installazione dell'unità esterna, accertarsi di collegare il tubo di scarico affinché funzioni correttamente.

- L'acqua generata durante il riscaldamento dall'unità esterna può fuoriuscire e generare danni alla proprietà. In particolare, in inverno, la caduta di un blocco di ghiaccio può comportare lesioni, morte o danni alla proprietà.

Non installare il prodotto in un ambiente in cui è necessario un termoigrostatato (ad esempio in una sala server, una sala macchine, una sala computer e così via)

- Tali ambienti non offrono condizioni di funzionamento garantito del prodotto e pertanto le prestazioni potrebbero essere scadenti.

PER L'ALIMENTAZIONE

AVVERTENZA

Se l'interruttore magnetotermico è danneggiato, contattare il centro di assistenza più vicino.

Non tirare o piegare eccessivamente il cavo di alimentazione. Non torcere o legare il cavo di alimentazione. Non agganciare il cavo di alimentazione su un oggetto metallico, collocare un oggetto pesante su di esso, inserirla tra oggetti o spingerla nello spazio dietro l'apparecchiatura.

- Questo può comportare pericolo di scosse elettriche o incendio.

Se il cavo di alimentazione è danneggiato, è necessario farlo sostituire dal produttore, dall'agente dell'assistenza o da persone con qualifica analoga al fine di evitare rischi.

ATTENZIONE

Quando non si utilizza l'unità interna per un lungo periodo di tempo o durante un temporale, staccare la corrente all'interruttore magnetotermico.

- In caso contrario, può sussistere il pericolo di scosse o incendio.

PER L'UTILIZZO

AVVERTENZA

Se l'apparecchiatura risulta allagata, contattare il più vicino centro di assistenza.

- In caso contrario, può sussistere il pericolo di scosse o incendio.

Se l'apparecchiatura emette un rumore anomalo, odore di bruciato o fumo, scollegare immediatamente l'alimentazione e contattare il più vicino centro di assistenza.

- In caso contrario, può sussistere il pericolo di scosse o incendio.

Se l'unità di condizionamento mostra segni di malfunzionamento o richiede una riparazione, interrompere immediatamente l'uso e scollegare l'intero sistema di alimentazione. quindi consultare il personale di servizio autorizzato.

In caso di perdita di gas (ad esempio propano, gas GPL ecc.) aerare immediatamente i locali senza toccare la linea di alimentazione. Non toccare l'apparecchiatura o la linea di alimentazione.

- Non utilizzare una ventola.
- Una scintilla può causare un'esplosione o un incendio.

Informazioni per la sicurezza

Per installare nuovamente l'unità interna, contattare il più vicino centro di assistenza.

- In caso contrario, possono verificarsi problemi con il prodotto, perdite d'acqua, scosse elettriche o incendi.
- Il servizio di consegna del prodotto non viene fornito. Se si installa nuovamente il prodotto, i costi saranno a carico dell'utente finale.
- In particolar modo, se si desidera installare il prodotto in un luogo insolito, ad esempio in un'area industriale o nei pressi del mare, dove è esposto al sale presente nell'aria, contattare il più vicino centro di assistenza.

Non toccare l'interruttore magnetotermico con le mani bagnate.

- Questo può comportare il pericolo di scosse.

Non spegnere l'unità interna con l'interruttore magnetotermico mentre è in funzione.

- Lo spegnimento e la successiva accensione dell'unità interna con l'interruttore magnetotermico può provocare una scintilla causa di scosse o incendi.

Dopo aver disimballato l'unità interna, tenere tutti i materiali di imballaggio fuori dalla portata dei bambini, poiché potrebbero rappresentare un pericolo.

- Se un bambino inserisce la testa in una busta, corre il rischio di soffocamento.

Non toccare aletta del flusso d'aria con le mani o con le dita durante il riscaldamento.

- Questo può comportare il pericolo di scosse o ustioni.

Non inserire le dita o oggetti estranei nella presa di aspirazione/uscita dell'aria dell'unità interna.

- Prestare particolare attenzione ai bambini, affinché non si procurino lesioni inserendo le dita nel prodotto.

Non scuotere o tirare l'unità interna applicando forza eccessiva.

- Questo può provocare incendi, lesioni o problemi del prodotto.

Non collocare nei pressi dell'unità esterna nessun oggetto che permetta ad un bambino di arrampicarsi sulla macchina.

- In caso contrario, il bambino può provocarsi lesioni gravi.

Non usare l'unità interna per periodi di tempo prolungati in luoghi mal ventilati o vicino persone inferme.

- Poiché il pericolo deriva dalla mancanza di ossigeno, aprire una finestra almeno una volta l'ora.

Non utilizzare sostanze o strumenti diversi da quelli consigliati da Samsung per la pulizia o per velocizzare l'operazione di sbrinamento.

Non praticare fori o bruciature.

Tenere a mente che i refrigeranti potrebbero essere inodori.

Se nell'apparecchiatura entrano sostanze esterne, ad esempio acqua, scollegare l'alimentazione e contattare il centro di assistenza più vicino.

- In caso contrario, può sussistere il pericolo di scosse o incendio.

Non tentare di riparare, smontare o modificare l'apparecchiatura autonomamente.

- Non utilizzare fusibili (rame, filo di acciaio) diversi da quelli standard.
- In caso contrario, può sussistere il rischio di scosse, incendio, problemi di funzionamento del prodotto o lesioni.



ATTENZIONE

Non collocare oggetti o dispositivi sotto l'unità interna.

- La caduta di acqua dall'unità interna può causare incendi o danni alla proprietà.

Informazioni per la sicurezza

Verificare a cadenza almeno annuale che la struttura di installazione dell'unità esterna non sia rotta.

- In caso contrario, può sussistere il rischio di lesioni, morte o danni alla proprietà.

Per evitare lesioni personali, assicurarsi di modificare le direzioni delle alette del flusso d'aria orizzontale dopo l'arresto dei movimenti della aletta del flusso d'aria verticale. (In caso di regolazione manuale del flusso d'aria orizzontale)

Un eventuale malfunzionamento nelle operazioni di raffreddamento o riscaldamento del condizionatore d'aria potrebbe essere dovuto a una perdita di refrigerante. In caso di perdite, interrompere il funzionamento del prodotto, areare la stanza e consultare immediatamente il proprio rivenditore per ricaricare il refrigerante.

Il refrigerante non è nocivo. Tuttavia, in caso di contatto con delle fiamme potrebbero generarsi gas dannosi e rischio di incendi.

Durante il trasporto dell'unità interna, coprire le tubature con delle staffe di protezione. Non spostare il prodotto tenendolo per le tubature.

- Questo potrebbe causare perdite di gas.

Non installare il prodotto su un'imbarcazione o su un veicolo (come ad esempio un camper).

- In presenza di salsedine, vibrazioni e altri fattori ambientali può sussistere il rischio di malfunzionamento del prodotto, scosse elettriche o incendi.

Non stare in piedi sull'apparecchiatura e non collocarvi sopra oggetti come indumenti, candele accese, sigarette accese, piatti, sostanze chimiche, oggetti in metallo ecc.

- Ciò può comportare il rischio di scosse, incendio, problemi di funzionamento del prodotto o lesioni.

Non mettere in funzione l'apparecchiatura con le mani bagnate.

- Questo può comportare il pericolo di scosse.

Non spruzzare sostanze volatili, come insetticida, sulla superficie dell'apparecchiatura.

- Oltre a essere dannose per l'uomo, queste sostanze possono comportare il rischio di scosse, incendio o problemi del prodotto.

Non bere l'acqua che esce dall'unità interna.

- Tale acqua può essere nociva per l'uomo.

Non colpire, scuotere, far cadere o cercare di smontare il telecomando.

Quando si sostituiscono le batterie del telecomando, tenerle fuori dalla portata dei bambini.

- Qualora un bambino ingerisca le batterie, contattare immediatamente un medico.

Quando si sostituiscono le batterie del telecomando, prestare attenzione affinché il liquido al loro interno non entri in contatto con la propria pelle.

- Il liquido delle batterie è dannoso per le persone.

Non toccare i tubi collegati al prodotto.

- Questo può comportare ustioni o lesioni.

Non praticare tagli o bruciature alle tubazioni o al contenitore del refrigerante.

Non puntare l'aria in direzione di camini o caloriferi.

Non utilizzare l'unità interna per conservare apparecchiature di precisione, alimenti, animali, piante o cosmetici o per altri scopi insoliti.

- Questo può causare danni alla proprietà.

Evitare l'esposizione diretta di persone, animali o piante al flusso d'aria del condizionatore per periodi prolungati.

- Ciò può comportare danni a persone, animali o piante.

Informazioni per la sicurezza

PER LA PULIZIA

AVVERTENZA

Non pulire l'apparecchiatura spruzzandovi acqua direttamente. Non utilizzare benzene, diluenti o alcool per pulire l'apparecchiatura.

- Questo può causare scolorimento, deformazione, danni, scosse o incendi.

Prima di pulire, riparare o eseguire la manutenzione, assicurarsi di scollegare il prodotto dalla sua fonte di alimentazione e attendere che la ventola si fermi.

- In caso contrario, può sussistere il pericolo di scosse o incendio.

ATTENZIONE

Prestare attenzione quando si pulisce la superficie dello scambiatore di calore dell'unità esterna poiché presenta bordi appuntiti.

- L'operazione dovrebbe essere eseguita da un tecnico qualificato. Contattare l'installatore o il centro di assistenza.

Non pulire la parte interna dell'unità interna autonomamente.

- Per la pulizia della parte interna dell'apparecchiatura, contattare il centro di assistenza più vicino.
- Quando si pulisce il filtro, fare riferimento alle descrizioni contenute nella sezione "Pulizia".
- In caso contrario, può sussistere il pericolo di danni, scosse o incendio.
- Assicurarsi di evitare lesioni provocate dagli spigoli della superficie durante la manipolazione dello scambiatore di calore.

Panoramica dell'unità interna

L'aspetto del prodotto effettivo può differire leggermente dall'immagine mostrata in basso.

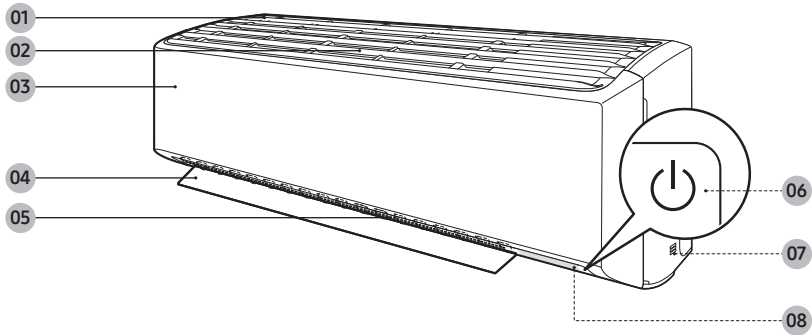

- | | |
|---|--|
| 01 Ingresso aria | 05 Aletta del flusso d'aria (orizzontale) |
| 02 Filtro aria | 06 Pulsante Accensione / Ricevitore telecomando |
| 03 Pannello anteriore | 07 Sensore temperatura ambiente |
| 04 Aletta del flusso d'aria (su e giù) | 08 Display |

Panoramica dell'unità interna

Display

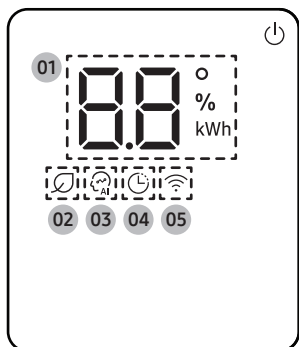

- 01 Indicatore di temperatura (numerico) /
Indicatore ripristino filtro (CF) /
Indicatore Auto Clean (C i) /
Indicatore scongelamento (dF)
- 02 Indicatore AI Energy
- 03 Indicatore AI Auto
- 04 Indicatore timer /
Indicatore Good Sleep
- 05 Indicatore Wi-Fi

NOTA

- Quando il Wi-Fi è acceso, l'indicatore lampeggia tre volte e poi rimane acceso.

NOTA

- Se l'indicatore Wi-Fi lampeggia per 10 secondi all'avvio, significa che il condizionatore non è connesso a una rete Wi-Fi. Consultare "App SmartThings" a pagina 43 e connettere il condizionatore alla rete Wi-Fi.
- Quando è connesso a una rete Wi-Fi, il condizionatore raccoglie informazioni e apprende i modelli utente, in modo da poter funzionare in modalità AI Auto.

Panoramica del telecomando

Per la maggior parte delle istruzioni operative riportate in questo manuale sarà necessario utilizzare il telecomando.

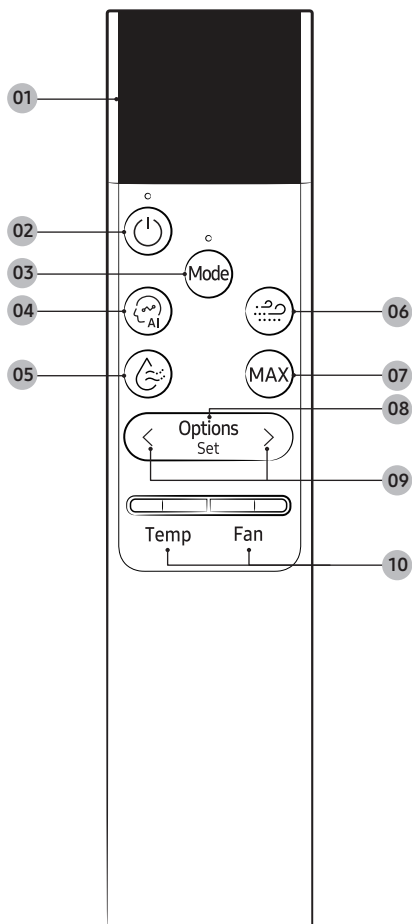

- 01 Display
- 02 Pulsante Accensione
- 03 Pulsante Mode
- 04 Pulsante AI Auto
- 05 Pulsante Dry Comfort
 - La funzione Dry Comfort non è disponibile per questo modello. Tuttavia, se si preme il pulsante, il dispositivo inizierà a funzionare in modalità Dry.
- 06 Pulsante WindFree
 - La funzione WindFree non è disponibile per questo modello.
- 07 Pulsante MAX
- 08 Pulsante Options/Set/Auto Clean
 - Tenere premuto il pulsante per 3 secondi per attivare o disattivare la funzione Auto Clean.
- 09 Pulsante direzione
- 10 Pulsante Temperatura/Velocità della ventola
 - Premere il pulsante Su o Giù per regolare la temperatura o la velocità della ventola.
 - Per impostare la direzione del flusso d'aria su Horizontal All oppure Horizontal Fix, premere il pulsante [Temp].
 - Per impostare la direzione del flusso d'aria su Vertical All oppure Vertical Fix, premere il pulsante [Fan].

NOTA

- Premere un pulsante qualsiasi per riattivare il display.
- Il display si spegne se non si preme alcun pulsante del telecomando per 5 secondi.
- La modalità Low Ambient non è disponibile per i condizionatori d'aria, anche se attivata in Heating Range.
- I cerchi grigi sui pulsanti del telecomando mostrati nel manuale dell'utente indicano le zone che dovrebbero essere premute per il funzionamento dei pulsanti.

Esempio 

- Anche se **Dry Comfort**, **WindFree**, **Motion detection** e **Freeze Wash** sono visualizzati sul display del telecomando, non sono effettivamente disponibili su questo modello.

Panoramica del telecomando

Ricarica del telecomando

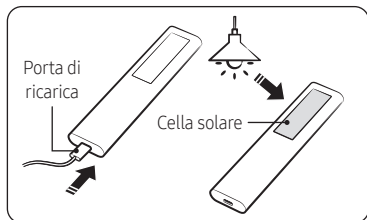

- Ricaricare completamente il telecomando prima dell'uso.
- Se sul display del telecomando appare la scritta "Low Battery", ricaricare il telecomando utilizzando la porta USB (tipo C) situata nella parte inferiore del telecomando stesso. Se si tiene il telecomando rivolto verso il basso, la ricarica avviene tramite la cella solare, consentendo alla batteria di durare più a lungo.
- Durante la ricarica del telecomando, sul display viene visualizzato "Charging". Una volta completata la ricarica, appare "Complete" e il display si spegne. Rimuovere quindi il cavo di ricarica.
- Se il telecomando non viene utilizzato per un periodo di tempo prolungato, assicurarsi di ricaricarlo tramite la porta USB prima di riporlo.

NOTA

- Il prodotto non viene fornito con un cavo di ricarica per il telecomando o un caricatore.

Installazione del supporto del telecomando

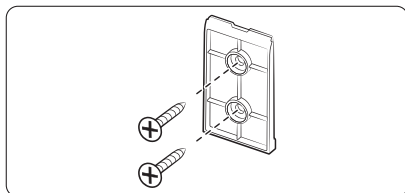

- 1 Scegliere una posizione sulla parete per l'installazione del supporto del telecomando.
- 2 Contrassegnare i due punti in cui avvitare le due viti M4 x L16 mm. Quindi praticare i due fori.

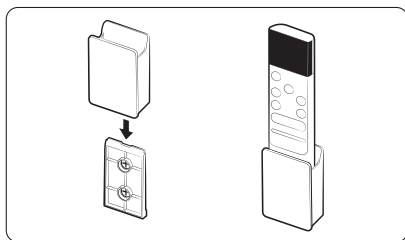

- 3 Fissare il supporto del telecomando al blocco per il montaggio a parete facendolo scorrere dall'alto verso il basso sul blocco stesso finché non scatta in posizione.

NOTA

- Requisiti della posizione di installazione:
 - Evitare luoghi esposti alla luce solare diretta.
 - Evitare luoghi dove il supporto sia coperto da oggetti quali ad esempio tende.
 - Scegliere un luogo distante almeno 1 m da un impianto TV o stereo.

Funzionamento del telecomando

Il condizionatore può essere utilizzato facilmente selezionando una modalità e controllando quindi temperatura, velocità delle ventole e direzione dell'aria.

Initial Settings

Prima di utilizzare il telecomando per la prima volta, è necessario impostare l'unità di misura della temperatura su Celsius o Fahrenheit.

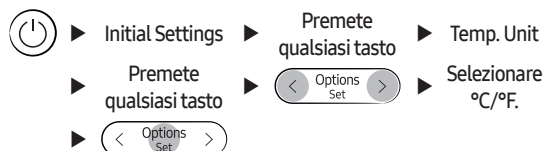

NOTA

- Una volta impostata l'unità di misura della temperatura, il telecomando si spegne. Premere il pulsante per accenderlo.
- Le indicazioni di temperatura sull'unità interna non cambiano.
- Per cambiare l'unità di misura della temperatura, modificare l'impostazione come segue:

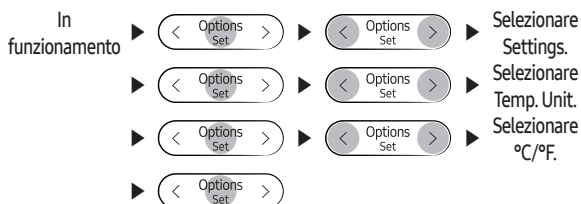

Funzionamento del telecomando

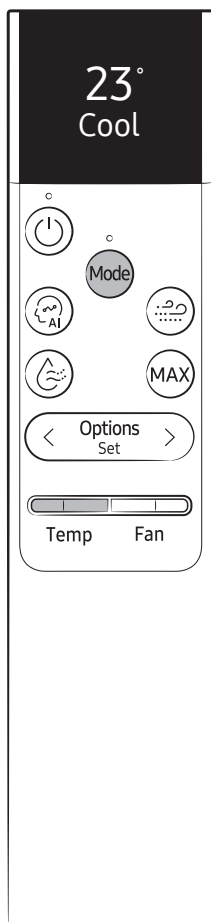

Selezione di una modalità di funzionamento

Per passare da una modalità all'altra (AI Auto, Cool, Dry, Fan e Heat) premere il pulsante **Mode** (Modalità).

È possibile utilizzare la modalità AI Auto solo dopo la connessione al Wi-Fi.

NOTA

- Le modalità Cool, Dry e Heat possono essere utilizzate entro l'intervallo di funzionamento riportato di seguito.

Modalità	Cool	Dry	Heat
Temperatura interna	Da 16 °C a 32 °C	Da 18 °C a 32 °C	27 °C o inferiore
Temperatura esterna	Da -10 °C a 46 °C	Da -10 °C a 46 °C	Da -15 °C a 24 °C ¹⁾
Umidità interna	Umidità relativa pari o inferiore all'80% ²⁾	-	-

¹⁾ Se la temperatura esterna scende a -15 °C, la capacità di riscaldamento può diminuire del 60/70%.

²⁾ Se il condizionatore viene utilizzato in modalità Cool in un ambiente molto umido per un periodo di tempo prolungato, potrebbe formarsi della condensa.

Per impostare la temperatura

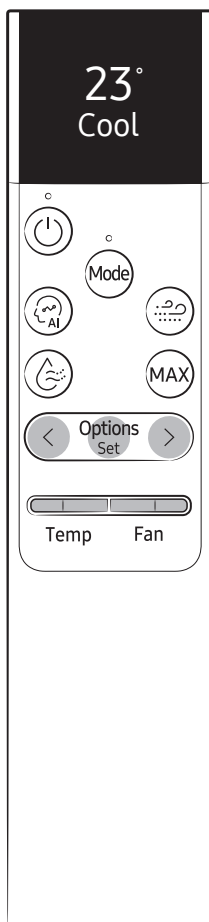

Per controllare la temperatura in ciascuna modalità, premere il pulsante **[Temp]** Su o Giù:

Modalità	Controllo temperatura
AI Auto/Cool/Heat	Effettuare regolazioni di 1 °C da 16 °C a 30 °C.
Dry	Effettuare regolazioni di 1 °C da 18 °C a 30 °C.
Fan	Nessun controllo della temperatura.



Per regolare la velocità della ventola

In ciascuna modalità è possibile selezionare le seguenti velocità della ventola.

Modalità	Velocità della ventola disponibili
AI Auto	Nessun controllo della velocità della ventola. (Ventola automatica, impostazione predefinita del controller)  (Ventola manuale)
Cool/Heat	
Fan	
Dry	Nessun controllo della velocità della ventola.

Per regolare la direzione del flusso d'aria

Mantenere il flusso d'aria in una direzione costante bloccando i movimenti delle alette ventilazione verticali e orizzontali.

In funzionamento ► Premere il pulsante  ► Selezionare Horizontal All o Horizontal Fix.

In funzionamento ► Premere il pulsante  ► Selezionare Vertical All o Vertical Fix.

NOTA

- Se si regola manualmente l'aletta del flusso d'aria verticale, potrebbe non chiudersi completamente quando si spegne il condizionatore.
- Utilizzare sempre il telecomando per regolare le alette del flusso d'aria. Non spostare le alette manualmente. Potrebbero non funzionare correttamente.
- Non è possibile controllare la direzione del flusso d'aria verticale in modalità Cool quando è attivata la funzione Good Sleep.
- È inoltre possibile selezionare la direzione del flusso d'aria dal menu Options:

In funzionamento ►  ►  ► Selezionare Direction. ►

Selezionare Vertical. ►  ► Selezionare Vertical All o Vertical Fix.

Selezionare Horizontal. ►  ► Selezionare Horizontal All o Horizontal Fix.

Caratteristiche funzionali

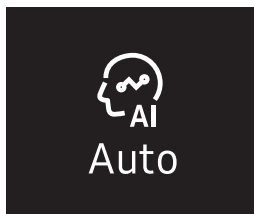

Modalità AI Auto

Utilizzare la modalità AI Auto perché venga attivata automaticamente una delle modalità Cool, Dry, Heat a seconda dei modelli utente appresi e raccolti da un server esterno mediante il modulo Wi-Fi. Anche la temperatura e la modalità di funzionamento preferite vengono impostate in base alle temperature correnti (interna/esterna) e ai modelli utente raccolti.





0



► Selezionare Auto.

NOTA

- È possibile utilizzare questa modalità dopo la connessione al Wi-Fi.
- In modalità AI Auto, sul display dell'unità interna sono visualizzati gli indicatori  (AI Auto) e  (Wi-Fi).
- Se i modelli utente raccolti non sono sufficienti, la temperatura impostata viene regolata in base al tempo di attività dell'utente e alla temperatura interna ed esterna.
- La temperatura impostata è controllata entro l'intervallo compreso tra 22 °C e 28 °C (Cool) / 20 °C e 28 °C (Heat) in modalità AI Auto. ma è anche possibile cambiarla manualmente.
- Sul display dell'unità interna viene visualizzata la temperatura impostata modificata automaticamente, che passa alla temperatura attuale dopo 4-5 secondi.
- Quando si preme  (Modalità) in modalità AI Auto, la modalità viene annullata.
- Se si modifica la temperatura impostata in modalità AI Auto, il condizionatore funzionerà con la temperatura impostata modificata.
- Regolare la velocità della ventola o bloccarla alla velocità desiderata. Si può procedere come segue:

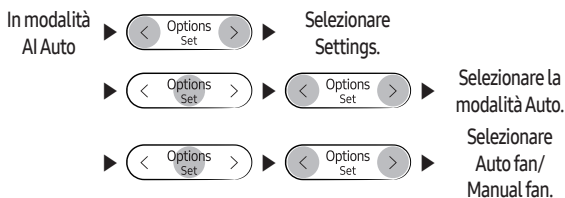

- Se si seleziona Auto Fan, la velocità della ventola viene regolata automaticamente.
- Se si seleziona Manual Fan, è possibile scegliere una velocità della ventola tra Auto, Low, Med, High e Turbo.

Se non è connesso al Wi-Fi

- Il condizionatore passa automaticamente alla modalità Cool, Dry, oppure Heat, a seconda della temperatura e dell'umidità dell'ambiente.
La modalità ottimale, adatta alla qualità dell'aria presente nell'ambiente, si attiva automaticamente per fornire rapidamente aria gradevole.
- La velocità della ventola viene regolata automaticamente in base alla temperatura e all'umidità dell'ambiente.

Modalità AI Energy

- Utilizzare la modalità AI Energy per risparmiare l'elettricità che il condizionatore consuma quando è in funzione. Questa modalità può essere attivata o disattivata solo dall'app SmartThings.
- La quantità di energia risparmiata viene calcolata solo in modalità AI Auto.
- Sul display dell'unità interna si illumina l'indicatore AI Energy (🔌).
- La quantità di energia risparmiata viene calcolata a partire dal momento in cui si accende il condizionatore.
- La quantità di energia risparmiata varia in base ad ambiente circostante (ad esempio, temperatura e umidità interna/esterna), temperatura impostata e modalità di funzionamento.
- La quantità di energia risparmiata può variare anche a parità di condizioni ambientali, a seconda di come viene misurata.
- Per ottenere un raffreddamento o un riscaldamento più intensi, disattivare la modalità AI Energy nell'app SmartThings.

Caratteristiche funzionali

23°
Cool

Modalità Cool

La modalità Cool consente di raffreddare l'aria quando la temperatura è elevata.



NOTA

- Dopo aver selezionato la modalità Cool, selezionare la funzione, la temperatura e la velocità della ventola desiderate.
 - Per raffreddare più rapidamente un ambiente, selezionare una temperatura più bassa e una velocità della ventola più elevata.
 - Per risparmiare energia, selezionare una temperatura più elevata e una velocità della ventola più bassa.
 - Quando la temperatura dell'ambiente si avvicina a quella impostata, il motore del compressore rallenterà per risparmiare energia.

25°
Dry

Modalità Dry

La modalità Dry è utile quando le condizioni meteo sono piovose o umide.



NOTA

- L'intervallo di temperatura appropriato per la funzione di deumidificazione è 24 - 26 °C. Se l'umidità sembra ancora elevata, impostare una temperatura più bassa.
- Non è possibile utilizzare la funzione Dry per riscaldare. La modalità Dry è progettata per generare un effetto di raffreddamento.
- Se il dispositivo è in funzione e si preme il tasto , il dispositivo passa alla modalità Dry.

Fan

Modalità Fan

Attivare la modalità Fan per utilizzare il condizionatore come ventilatore da pavimento, generando un flusso d'aria senza rinfrescare o riscaldare l'aria.



NOTA

- Se si prevede di non utilizzare il condizionatore per un periodo di tempo prolungato, farlo funzionare in modalità Fan per 3 - 4 ore in modo da asciugare i componenti interni.
- L'unità esterna non funziona in modalità Fan. È normale, non si tratta di un guasto del condizionatore.

Caratteristiche funzionali

25°
Heat

Modalità Heat

La modalità Heat consente di generare calore.



NOTA

- Mentre il condizionatore si riscalda, la ventola potrebbe non funzionare per 3-5 minuti all'inizio per impedire getti freddi.
- Se il condizionatore non riscalda a sufficienza, utilizzarlo in combinazione con un'apparecchiatura di riscaldamento aggiuntiva.

Sbrinamento automatico

In caso di temperatura esterna bassa e di umidità elevata, potrebbe crearsi della brina sullo scambiatore di calore esterno, con conseguente riduzione dell'efficienza di riscaldamento. In queste condizioni, e con la modalità Heat attiva, il condizionatore esegue la funzione di sbrinamento per 5 - 12 minuti al fine di rimuovere la brina dallo scambiatore di calore esterno.

NOTA

- Quando è attiva la funzione di sbrinamento, viene visualizzato l'indicatore  (Decongelamento) sul display dell'unità interna, viene prodotto vapore sull'unità esterna e le alette del flusso d'aria non si spostano.
- Non è possibile selezionare altre funzioni con il telecomando fino al termine della funzione di sbrinamento.

Caratteristiche funzionali varie

MAX
On

MAX
Off

Funzione MAX

La funzione MAX consente di raffreddare o riscaldare rapidamente una stanza. Si tratta della funzione di raffreddamento o riscaldamento più potente del condizionatore. Questa funzione può essere selezionata in modalità Cool o Heat.

In modalità Cool o Heat ► 

NOTA

- È possibile modificare la direzione del flusso d'aria, ma non è possibile modificare la temperatura impostata e la velocità della ventola.
- Quando si seleziona la funzione MAX in modalità Heat, potrebbe non essere possibile aumentare la velocità della ventola per 3 - 5 minuti mentre l'unità si riscalda.
- Se si seleziona la funzione MAX verranno annullate le funzioni Eco, Good Sleep e Quiet.

Caratteristiche funzionali varie

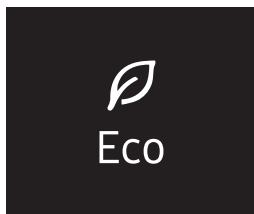

Funzione Eco

La funzione Eco consente di ridurre il consumo di elettricità durante il riscaldamento o il raffreddamento. Questa funzione può essere selezionata in modalità Cool o Heat.

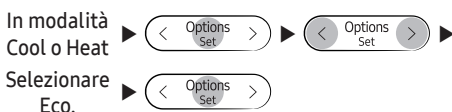

NOTA

- Quando si avvia la funzione Eco, inizia il flusso d'aria verticale.
- È possibile cambiare la temperatura impostata, la direzione del flusso d'aria e la velocità della ventola.
- Le temperature impostate consentite mentre è attiva la funzione Eco sono le seguenti:



Modalità	Temperatura minima impostata	Temperatura massima impostata
Cool	24 °C	30 °C
Heat	16 °C	30 °C

- Se si cambia la temperatura impostata in modo che non rientri nell'intervallo consentito per la modalità corrente, la temperatura impostata viene reimpostata automaticamente in modo da rientrare nell'intervallo consentito.
- Quando si disattiva la funzione Eco, il flusso d'aria continua. Per spegnerlo, utilizzare la funzione di regolazione della direzione del flusso d'aria.
- Se si seleziona la funzione Eco verranno annullate le funzioni Good Sleep, MAX e Quiet.



Funzione Quiet

La funzione Quiet consente di ridurre la rumorosità dell'unità. Questa funzione può essere selezionata in modalità Cool o Heat.

In modalità
Cool o Heat ►  ►  ►

Selezionare
Quiet. ► 

NOTA

- È possibile modificare la temperatura impostata e la direzione del flusso d'aria, ma non è possibile modificare la velocità della ventola.
- Se si seleziona la funzione Quiet verranno annullate le funzioni Eco, Good Sleep e MAX.

Caratteristiche funzionali varie

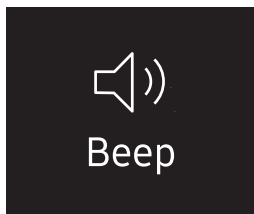

Funzione Beep

Utilizzare la funzione di segnale acustico Beep per attivare o disattivare il segnale acustico emesso quando si preme un pulsante sul telecomando.

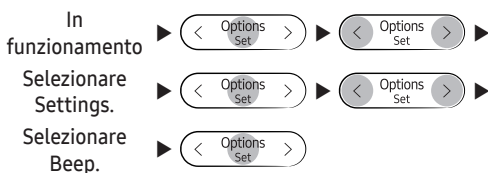



Auto Clean

Funzione Auto Clean

Utilizzare la funzione Auto Clean se l'unità interna produce cattivi odori.

Attivazione della funzione Auto Clean

Per attivare la funzione Auto Clean, tenere premuto il pulsante  (Opzioni) per almeno 3 secondi.

Sul display dell'unità interna viene visualizzato :

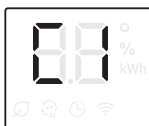

Se il condizionatore è spento, la funzione Auto Clean parte immediatamente. Quando il condizionatore è acceso, la funzione Auto Clean parte non appena il condizionatore interrompe il funzionamento.

NOTA

- È anche possibile attivare la funzione Auto Clean dal menu Options:



- Se si seleziona Auto Clean, la pulizia automatica viene attivata ogni volta che si spegne il condizionatore.
- La funzione Auto Clean resta attiva dai 10 ai 30 minuti, a seconda delle condizioni di umidità interne. Sul display dell'unità interna viene visualizzato lo stato di avanzamento della pulizia dall'1 al 99%.
- Se si avvia un'altra funzione mentre è attivata la funzione Auto Clean, la funzione Auto Clean viene messa in pausa e riprenderà una volta arrestate le altre funzioni.
- Una volta completata la funzione Auto Clean, il condizionatore si arresta.
- La funzione Auto Clean dopo l'esecuzione dello spegnimento programmato e della funzione Good Sleep, ma la funzione Auto Clean non viene eseguita dopo la modalità Heat o Fan.

Caratteristiche funzionali varie

Annullamento della funzione di Auto Clean

Per annullare la funzione Auto Clean durante la sua esecuzione, attenersi alla procedura riportata di seguito:

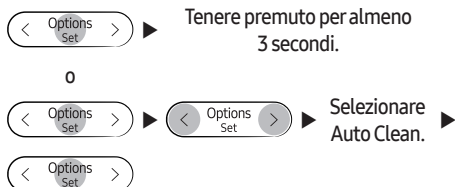

NOTA

- L'annullamento della funzione Auto Clean non comporta la disattivazione.

Disattivazione della funzione Auto Clean

Per disattivare la funzione Auto Clean, attenersi alla procedura riportata di seguito con il condizionatore in funzione:

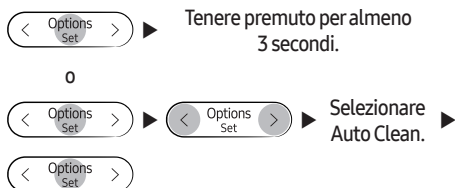



Funzione di illuminazione display

E' possibile attivare o disattivare l'illuminazione del display dell'unità interna.

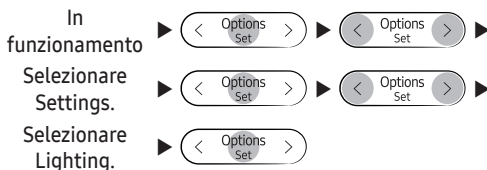

NOTA

- Se si cambia la modalità o la funzione corrente quando la funzione di illuminazione display è attiva, l'illuminazione del display si attiva per 5 secondi prima di disattivarsi.
- Per disattivare la funzione di illuminazione display, eseguire di nuovo il metodo sopra descritto oppure spegnere e riaccendere il prodotto.

AP

Funzione Wi-Fi (App SmartThings)

Attivare la funzione Wi-Fi per associare lo smartphone al condizionatore.



NOTA

- Quando si attiva la funzione Wi-Fi e lo smartphone si associa al condizionatore, **AP** compare sul display del telecomando per qualche secondo.
- Una volta connesso lo smartphone con il condizionatore, sarà possibile controllarlo mediante la connessione Internet wireless usando l'app SmartThings installata sullo smartphone.
- Per ulteriori informazioni su come preparare lo smartphone per la connessione e su come controllare il condizionatore mediante l'app SmartThings, vedere "App SmartThings" a pagina 43.
- Per attivare o disattivare il Wi-Fi, tenere premuti i pulsanti  e  per 5 secondi.
 - Per avviare l'app SmartThings, tenere premuto per 5 secondi il pulsante , che consente di collegare il condizionatore.

Programmazione durata

On
Timer



Off
Timer

Funzione Ora accensione/Ora spegnimento

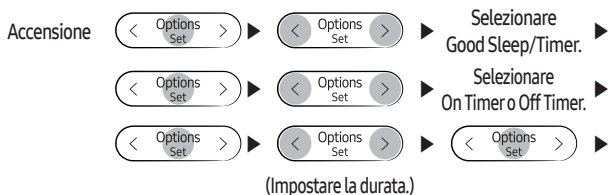
La funzione di accensione/spegnimento a tempo consente di accendere o spegnere il condizionatore dopo il periodo di tempo specificato. Pianificare i periodi di accensione o spegnimento del condizionatore consente di utilizzarlo in modo economico.



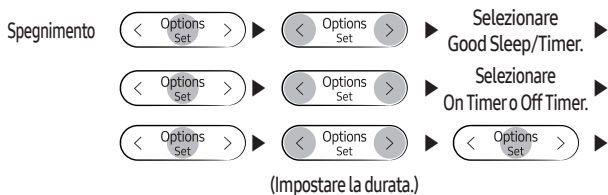

Verificare che  sul display dell'unità interna sia acceso.



Verificare che  sul display dell'unità interna sia spento.

NOTA

- Per annullare la funzione di accensione/spegnimento a tempo, impostare il periodo su 00 m.
- Se il telecomando è spento e si seleziona Timer/Good Sleep, sul display del telecomando appare **[On Timer]**. Se il telecomando è acceso e si seleziona Timer/Good Sleep, appare **[Off Timer]**.
- È possibile impostare un periodo di tempo da 30 minuti a 24 ore.
- Non è possibile impostare lo stesso periodo per l'accensione e lo spegnimento.

Combinazione di Ora accensione e Ora spegnimento	
Quando il condizionatore è spento	Esempio: Acceso dopo 3 ore, spento dopo 5 ore Il condizionatore si accende 3 ore dopo l'ultima volta che si è premuto il pulsante  per avviare la funzione di accensione/spegnimento a tempo, resta acceso per 2 ore, quindi si spegne di nuovo.
Quando il condizionatore è acceso	Esempio: Acceso dopo 3 ore, spento dopo 1 ore Il condizionatore si spegne 1 ora dopo l'ultima volta che si è premuto il pulsante  per avviare la funzione di accensione/spegnimento a tempo, resta spento per 2 ore, quindi si accende di nuovo.

Funzione Ora accensione/Ora spegnimento

Dopo aver impostato la funzione Ora accensione, è possibile modificare la modalità o la temperatura mentre il telecomando è spento.

Selezione di base

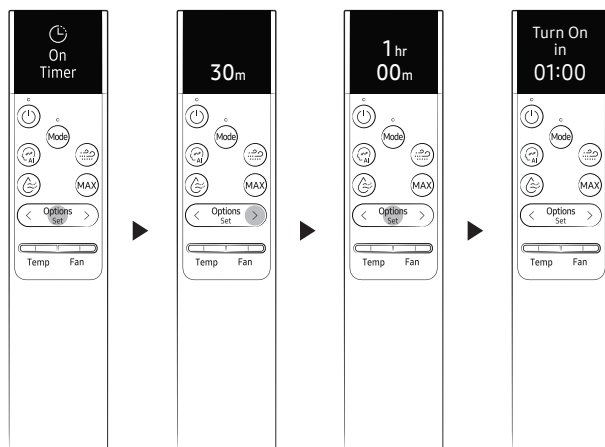

Selezione aggiuntiva

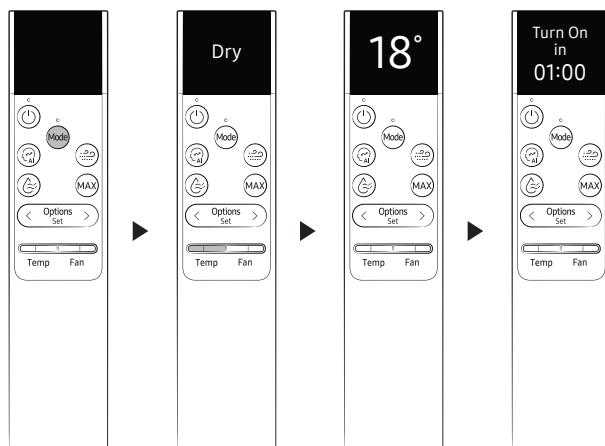

Programmazione durata



Good Sleep

Funzione Good Sleep

Utilizzare la funzione Good Sleep per risparmiare energia mentre si dorme. Questa funzione può essere selezionata in modalità Cool o Heat.

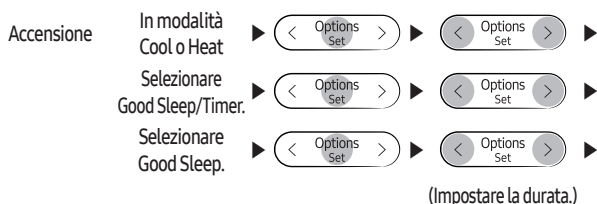

Verificare che  sul display dell'unità interna sia acceso.

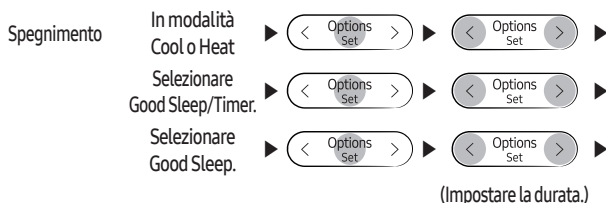

Verificare che  sul display dell'unità interna sia spento.

NOTA

- Per annullare la funzione Good Sleep, impostare il periodo su 00 m.
- Dopo aver attivato la funzione Good Sleep, l'indicatore del  (Temporizzatore) viene visualizzato sul display dell'unità interna.
- È possibile impostare un periodo di tempo da 30 minuti a 12 ore.
- Le temperature impostate consigliate mentre è attiva la funzione Good Sleep sono le seguenti:

Modalità	Temperatura impostata consigliata	Temperatura impostata ottimale
Cool	Da 25 °C a 27 °C	26 °C
Heat	Da 21 °C a 23 °C	22 °C

- Se si seleziona la funzione Good Sleep verranno annullate le funzioni Eco, MAX e Quiet.

Programmazione

Attività	Frequenza	Operatore	Istruzioni
Eeguire la funzione Auto Clean.	Quando necessario	Proprietario	"Funzione Auto Clean" a pagina 31.
Pulizia del filtro.	Una volta ogni due settimane	Proprietario	"Pulizia del filtro" a pagina 39.
Pulire l'esterno dell'unità interna.	Quando necessario	Proprietario	"Pulizia dell'esterno dell'unità interna" a pagina 38.
Pulire l'esterno dell'unità esterna.	Almeno una volta all'anno	Proprietario	"Pulizia dello scambiatore di calore sull'unità esterna" a pagina 38.
Ricarica del telecomando	Quando necessario	Proprietario	"Ricarica del telecomando" a pagina 18.
Applicare l'inibitore di corrosione sull'unità esterna. (Solo se installato in prossimità del mare o di acqua salata)	Almeno una volta all'anno	Tecnico qualificato	Contattare il proprio fornitore di servizi.
Pulire l'interno delle unità interna ed esterna.	Una volta all'anno	Tecnico qualificato	Contattare il proprio fornitore di servizi.
Ispezionare le unità, le connessioni elettriche, i tubi di raffreddamento e le protezioni.	Una volta all'anno	Tecnico qualificato	Contattare il proprio fornitore di servizi.

Pulizia

Pulizia dell'esterno dell'unità interna

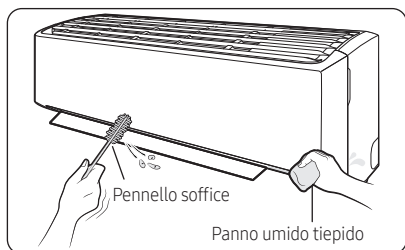

- 1 Spegnere il condizionatore e attendere che la ventola si arresti.
- 2 Scollegare l'alimentazione.
- 3 Utilizzare un pennello morbido o un panno umido tiepido per pulire l'esterno dell'unità.

⚠ AVVERTENZA

- Non pulire l'apparecchiatura spruzzandovi acqua direttamente. L'ingresso di acqua nell'unità può causare scosse elettriche o incendi e causare lesioni personali gravi fino alla morte o danni alla proprietà:

⚠ ATTENZIONE

- Non utilizzare un detergente alcalino per pulire il display dell'unità interna.
- Non usare acido solforico, acido cloridrico o solventi organici quali diluenti, cherosene, acetone, benzene o alcool per pulire le superfici dell'unità.

Pulizia dello scambiatore di calore sull'unità esterna

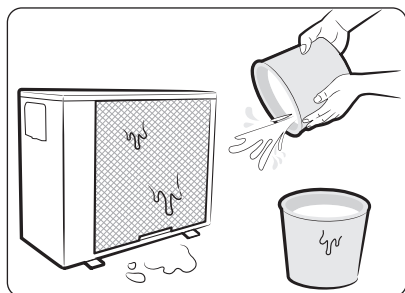

- 1 Spegnere il condizionatore e attendere che la ventola si arresti.
- 2 Scollegare l'alimentazione.
- 3 Spruzzare acqua sullo scambiatore di calore per rimuovere polvere e sporcizia.

⚠ ATTENZIONE

- Non usare acido solforico, acido cloridrico o solventi organici quali diluenti, cherosene, acetone, benzene o alcool per pulire le superfici dell'unità.
- Per ispezionare o pulire l'interno dello scambiatore di calore sull'unità esterna, contattare il centro di assistenza locale per richiedere assistenza.

Pulizia del filtro

Pulire il filtro dell'aria ogni due settimane o quando sul display dell'unità interna compare **F** (promemoria per la pulizia del filtro). La tempistica tra le pulizie può variare a seconda dell'uso e delle condizioni ambientali.

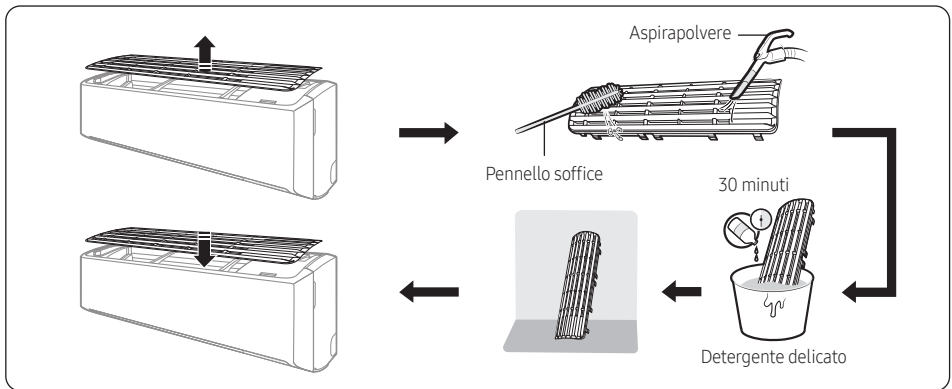

- 1 Sfilare il filtro dall'unità.
- 2 Utilizzare una spazzola morbida o un aspirapolvere per rimuovere la polvere dal filtro.
- 3 Immergere il filtro in una soluzione di acqua e detergente delicato per 30 minuti.
- 4 Sciacquare il filtro e lasciarlo asciugare in un luogo ben ventilato ma non esposto alla luce solare diretta.
- 5 Installare nuovamente il filtro.
- 6 Reimpostare il promemoria per la pulizia del filtro:

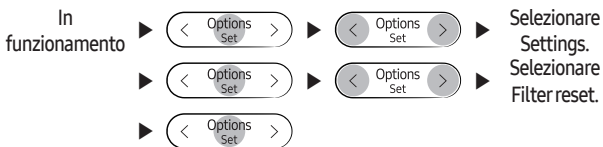



⚠ ATTENZIONE

- Prestare attenzione a non danneggiare il filtro durante la pulizia.
- Non graffiare il filtro dell'aria con un pennello dalle setole dure o un altro utensile per la pulizia.
- Non esporre il filtro dell'aria alla luce solare diretta durante l'asciugatura.

Risoluzione dei problemi

Se il condizionatore non funziona normalmente, fare riferimento alla guida alla risoluzione dei problemi riportata di seguito.

Problema	Soluzione
Il condizionatore smette di funzionare.	<ul style="list-style-type: none">• Assicurarsi che l'unità riceva alimentazione.• Controllare l'interruttore magnetotermico. Se è scattato su off, posizionarlo di nuovo su on e riaccendere l'unità. Se il problema persiste, contattare il proprio fornitore di servizi.• La funzione di spegnimento a tempo potrebbe aver spento l'unità. Riaccenderla nuovamente.
Non è possibile modificare la temperatura.	<ul style="list-style-type: none">• Controllare se l'unità sta funzionando in modalità Fan o MAX. In questo caso, non è possibile cambiare la temperatura impostata; l'unità controlla automaticamente la temperatura impostata.
Temperatura del flusso d'aria non corretta.	<ul style="list-style-type: none">• Controllare la temperatura impostata. In modalità Cool, il raffreddamento viene avviato solo quando la temperatura impostata è più bassa della temperatura corrente. In modalità Heat, il riscaldamento viene avviato solo quando la temperatura impostata è più alta della temperatura corrente.• Usare il pulsante [Temp] sul telecomando per modificare la temperatura impostata.• Verificare se il filtro dell'aria è bloccato da polvere o sporcizia. Se il filtro dell'aria è bloccato, le prestazioni di raffreddamento e riscaldamento possono diminuire. Pulire regolarmente il filtro dell'aria (pagina 39).• Verificare se l'unità esterna è coperta o installata in prossimità di ostacoli. Rimuovere le coperture e gli ostacoli.• Controllare se è attivata la funzione di sbrinamento (pagina 26). Quando è attiva la funzione di sbrinamento, la ventola si arresta e non viene emessa aria calda.• Verificare se sono aperte porte o finestre. Questo può causare circolazione o prestazioni insufficienti. Chiudere tutte le porte e le finestre.• Controllare se la lunghezza dei tubi tra le unità supera la lunghezza massima del tubo consentita (vedere la sezione relativa all'installazione tipica nel manuale di installazione). In questo caso, le prestazioni di raffreddamento e riscaldamento possono diminuire.
Non è possibile modificare la direzione del flusso d'aria.	<ul style="list-style-type: none">• Controllare se è attiva la funzione Good Sleep in modalità Cool. In questo caso, non è possibile controllare la direzione del flusso d'aria.
Non è possibile modificare la velocità della ventola.	<ul style="list-style-type: none">• Controllare se l'unità è in modalità AI Auto, Dry o MAX o se è attivata la funzione Good Sleep in modalità Cool. In queste condizioni, non è possibile controllare la velocità della ventola, perché l'unità la controlla automaticamente.

Problema	Soluzione
Il telecomando non funziona.	<ul style="list-style-type: none"> Ricaricare il telecomando utilizzando la porta USB (tipo C) situata nella parte inferiore del telecomando stesso. Assicurarsi che il telecomando sia in grado di inviare un segnale all'unità senza ostacoli. Tenere lontano dall'unità le luci forti. La luce proveniente da lampadine a fluorescenza o neon può interrompere il segnale del telecomando.
La funzione Timer accensione/spegnimento non funziona.	<ul style="list-style-type: none"> Verificare di aver premuto il pulsante  sul telecomando quando si imposta il timer.
L'indicatore sul display dell'unità interna lampeggia continuamente.	<ul style="list-style-type: none"> Premere il pulsante  (Accensione) per spegnere l'unità oppure scollegare la presa di alimentazione. Se la spia sul display dell'unità interna continua a lampeggiare, contattare il fornitore di servizi.
Durante il normale funzionamento dall'unità vengono emessi odori sgradevoli.	<ul style="list-style-type: none"> Se l'unità funziona in un ambiente ricco di fumo, ventilare l'ambiente o utilizzare la modalità Fan per 3 - 4 ore. Nessuno dei componenti utilizzati nel condizionatore emette un odore forte. Verificare che gli scarichi siano puliti. Verificarli a cadenza regolare.
Il display dell'unità interna visualizza un messaggio di errore.	<ul style="list-style-type: none"> Se l'indicatore dell'unità interna lampeggia, prendere nota del codice di errore. Contattare il proprio fornitore di servizi fornendo il codice di errore.
L'unità emette un rumore.	<ul style="list-style-type: none"> È normale che l'unità faccia un po' di rumore mentre è in funzione. Se la lunghezza del tubo tra le unità è inferiore a 3 m e non è stata utilizzata una bobina (vedere la sezione relativa all'installazione tipica nel manuale di installazione), è possibile che venga trasmesso rumore aggiuntivo dall'unità esterna a quella interna attraverso il tubo.
Dall'unità esterna proviene fumo.	<ul style="list-style-type: none"> In inverno, molto probabilmente si tratta di vapore che fuoriesce dallo scambiatore di calore esterno mentre è attiva la funzione di sbrinamento.
Dalle connessioni dei tubi dell'unità esterna cade acqua.	<ul style="list-style-type: none"> Quando la temperatura ambientale o l'umidità cambiano drasticamente, può formarsi della condensa. Ciò è normale.
Sulla superficie dell'unità interna si forma della condensa.	<ul style="list-style-type: none"> Se l'umidità nell'ambiente è maggiore in modalità Cool, o se la differenza tra la temperatura desiderata e la temperatura interna è elevata, è possibile che si formi della condensa sulla superficie dell'unità interna.

Informazioni sul refrigerante

Informazioni importanti: relative al refrigerante usato

Questo apparecchio contiene gas fluorurato avente effetto serra. Non disperdere gas nell'atmosfera.

ATTENZIONE

- Se l'impianto contiene 5 tCO₂e o più di gas fluorurato a effetto serra, sarà necessario verificare la presenza di eventuali perdite almeno una volta ogni 12 mesi, secondo il regolamento No. 517/2014. Questa attività deve essere effettuata esclusivamente da personale qualificato. Nel caso sopra considerato, l'installatore (o la persona autorizzata responsabile del controllo finale) deve stilare un libretto di manutenzione che contenga tutte le informazioni prescritte dal REGOLAMENTO (UE) No. 517/2014 DEL PARLAMENTO EUROPEO E DEL CONSIGLIO del 16 Aprile 2014 sui gas fluorurati ad effetto serra.

Tipo di refrigerante	Valore GWP
R-32	675

- GWP: Potenziale di riscaldamento globale
- Calcolo delle tonnellate di CO₂ equivalenti: kg x GWP/1000

App SmartThings

Utilizzare l'app SmartThings sul proprio smartphone per controllare il condizionatore tramite controllo wireless.

Per controllare il condizionatore in remoto, è necessario connetterlo allo smartphone. Se la connessione è già stata effettuata, passare a "Fase 6. Controllo del condizionatore mediante lo smartphone" a pagina 44.

Fase 1. Controllo dei requisiti di connessione

Prima di connettere lo smartphone al condizionatore, verificare che i seguenti requisiti siano soddisfatti:

- Punto di accesso Wi-Fi: solo punti di accesso Wi-Fi a 2,4 GHz
- Il condizionatore e lo smartphone devono essere nell'area di copertura dello stesso punto di accesso Wi-Fi ed esservi connessi. Una volta stabilita la connessione, è possibile controllare il condizionatore da qualsiasi posizione, mediante reti wireless come Wi-Fi, 3G, LTE e 5G.
- La versione software supportata dell'app SmartThings è soggetta a variare in base ai criteri di supporto del sistema operativo forniti dal produttore. Inoltre, così come l'app SmartThings o le funzioni supportate dall'app, gli aggiornamenti dell'applicazione sulla versione del sistema operativo esistente possono essere sospesi per motivi di usabilità o di sicurezza.
- L'app SmartThings è soggetta a modifiche senza preavviso allo scopo di migliorarne l'usabilità o le prestazioni. Poiché la versione del sistema operativo del telefono cellulare viene aggiornata ogni anno, anche l'app SmartThings viene aggiornata costantemente in base al sistema operativo più recente.
- Per domande relative a quanto sopra, contattarci all'indirizzo st.service@samsung.com.

Fase 2. Connessione dello smartphone alla rete Wi-Fi

- 1 Accendere il punto di accesso Wi-Fi.
- 2 Toccare **Settings** → **Wi-Fi** sullo smartphone.
- 3 Toccare l'interruttore **Wi-Fi** per attivarlo e quindi selezionare il punto di accesso Wi-Fi a 2,4 GHz al quale connettersi.
- 4 Se necessario, immettere la password per il punto di accesso.
- 5 Toccare **Advanced**.
- 6 Toccare l'interruttore **Switch to mobile data** per disattivarlo.

Fase 3. Installazione dell'app SmartThings

Se l'app SmartThings non è installata sullo smartphone, seguire la procedura riportata di seguito. Se è già installata, passare a "Fase 4. Configurazione dell'app SmartThings" a pagina 43.

- 1 Avviare **Play Store** o **App Store**.
- 2 Toccare il campo di ricerca e cercare "SmartThings".
- 3 Toccare **INSTALL** per l'app SmartThings trovata.
- 4 Selezionare **Agree**.

Fase 4. Configurazione dell'app SmartThings

Una volta installata l'app SmartThings, attenersi alla procedura riportata di seguito per configurarla. Se già configurata, passare a "Fase 5. Connessione dello smartphone al condizionatore" a pagina 44.

- 1 Avviare l'app **SmartThings**.
- 2 Quando sono visualizzate delle finestre popup che chiedono posizione, Wi-Fi, autorizzazioni Bluetooth, toccare **Start**.
- 3 Toccare **Sign In**.
- 4 Effettuare il login all'**Samsung account**.
 - Se non si dispone di un account Samsung, crearlo.
- 5 Accettare **TERMS AND CONDITIONS**.
- 6 Quando viene visualizzata una finestra popup che chiede l'autorizzazione di accesso alle informazioni sulla posizione, toccare **ALLOW**.

App SmartThings

Fase 5. Connessione dello smartphone al condizionatore

- 1 Collegare il cavo di alimentazione del condizionatore e accendere l'alimentazione.
- 2 Avviare l'app **SmartThings**.
- 3 Toccare **Add device** nella schermata Home dell'app SmartThings.
- 4 Toccare **Samsung Air conditioner > Room air conditioner**.
- 5 Premere il pulsante  sul telecomando per almeno 4 secondi rivolgendolo verso il condizionatore.

Per indicare che è in corso la registrazione del condizionatore selezionato sull'account Samsung, sul display del telecomando viene visualizzato **AP**. Una volta terminata la connessione, **AP** scompare. Una nuova scheda dispositivo per il condizionatore selezionato viene aggiunta alla schermata Home dell'app SmartThings.

Fase 6. Controllo del condizionatore mediante lo smartphone

- 1 Avviare l'app **SmartThings**.
- 2 Nella schermata Home dell'app SmartThings, toccare la scheda dispositivo del condizionatore, aggiunta mentre si seguiva la procedura "Fase 5. Connessione dello smartphone al condizionatore" a pagina 44.

AVVERTENZA

- Dichiarazione di avviso esposizione RF: mantenere una distanza di 20cm durante l'installazione del modulo.
- Attenzione, non installare né operare il modulo simultaneamente ad altri dispositivi radio senza una valutazione aggiuntiva o registrazione FCC.
- Il dispositivo utilizza frequenze non armonizzate ed è inteso per l'utilizzo in tutti i Paesi europei. La funzionalità WLAN può essere utilizzata in Europa senza restrizioni all'interno di qualsiasi edificio, ma non può essere utilizzata all'aperto in Francia.

Specifiche

Wi-Fi	
Intervallo frequenza	Potenza trasmettitore (Max)
2412 - 2472 MHz	20dBm

Informativa Open Source

Il software incluso in questo prodotto contiene software open source. È possibile ottenere il codice sorgente completo corrispondente per un periodo di tre anni dopo l'ultima spedizione di questo prodotto contattando il nostro team dell'assistenza mediante il sito Web <http://opensource.samsung.com> (utilizzare il menu delle richieste di assistenza).

È anche possibile ottenere il codice sorgente completo corrispondente in un supporto fisico come un CD-ROM; potrebbe essere addebitata una commissione minima.

Il seguente URL http://opensource.samsung.com/opensource/SMART_AT_051/seq/0 conduce alle informazioni sulle licenze open source relative a questo prodotto. Questa offerta è valida per tutte le persone a conoscenza di questa informazione.



Informazioni sugli aggiornamenti di sicurezza

Gli aggiornamenti di sicurezza servono a potenziare la sicurezza del dispositivo e a proteggere i vostri dati personali. Per ulteriori informazioni sugli aggiornamenti di sicurezza, visitare <https://security.samsungda.com>.

* Il sito Web supporta solo alcune lingue.

Promemoria

PER DOMANDE E COMMENTI

NAZIONE	CHIAMATE	OPPURE VISITATE LA PAGINA ONLINE ALL'INDIRIZZO
UK	0333 000 0333	www.samsung.com/uk/support
IRELAND (EIRE)	0818 717100	www.samsung.com/ie/support
GERMANY	06196 77 555 77	www.samsung.com/de/support
FRANCE	01 48 63 00 00	www.samsung.com/fr/support
SPAIN	91175 0015	www.samsung.com/es/support
PORTUGAL	210 608 098 Chamada para a rede fixa nacional Dias úteis das 9h às 20h	www.samsung.com/pt/support
LUXEMBURG	261 03 710	www.samsung.com/be_fr/support
NETHERLANDS	088 90 90100	www.samsung.com/nl/support
BELGIUM	02-201-24-18	www.samsung.com/be/support (Dutch) www.samsung.com/be_fr/support (French)
NORWAY	21629099	www.samsung.com/no/support
DENMARK	707 019 70	www.samsung.com/dk/support
FINLAND	030-6227 515	www.samsung.com/fi/support
SWEDEN	0771-400 300	www.samsung.com/se/support
AUSTRIA	0800 72 67 864 (0800-SAMSUNG)	www.samsung.com/at/support
SWITZERLAND	0800 726 786	www.samsung.com/ch/support (German) www.samsung.com/ch_fr/support (French)
HUNGARY	0680SAMSUNG (0680-726-7864)	www.samsung.com/hu/support
CZECH	800 - SAMSUNG (800-726786)	www.samsung.com/cz/support
SLOVAKIA	0800 - SAMSUNG (0800-726 786)	www.samsung.com/sk/support
CROATIA	072 726 786	www.samsung.com/hr/support
BOSNIA	055 233 999	www.samsung.com/ba/support
North Macedonia	023 207 777	www.samsung.com/mk/support
MONTENEGRO	020 405 888	www.samsung.com/support
SLOVENIA	080 697 267 (brezplačna številka)	www.samsung.com/si/support
SERBIA	011 321 6899	www.samsung.com/rs/support
KOSOVO	038 40 30 90	www.samsung.com/support
ALBANIA	045 620 202	www.samsung.com/al/support
BULGARIA	0800 111 31 - Безплатен за всички оператори *3000 - Цена на един градски разговор или според тарифата на мобилният оператор 09:00 до 18:00 - Понеделник до Петък	www.samsung.com/bg/support
ROMANIA	0800872678 - Apel gratuit *8000 - Apel tarifat în rețea Program Call Center Luni - Vineri: 9 AM - 6 PM	www.samsung.com/ro/support
ITALIA	800-SAMSUNG (800.7267864)	www.samsung.com/it/support
CYPRUS	8009 4000 only from landline, toll free	www.samsung.com/gr/support
GREECE	80111-SAMSUNG (80111 726 7864) only from land line (+30) 210 6897691 from mobile and land line	
POLAND	801-172-678* * (opłata według taryfy operatora)	http://www.samsung.com/pl/support/
LITHUANIA	8-800-77777	www.samsung.com/lt/support
LATVIA	8000-7267	www.samsung.com/lv/support
ESTONIA	800-7267	www.samsung.com/ee/support
UKRAINE	0-800-502-000	www.samsung.com/ua/support
MOLDOVA	+373-22-667-400	www.samsung.com/ua/support/moldova